

Cigüeñal: desmontar y montar

Cigüeñal: desmontar y montar

- Semicojinetes 1, 2, 4 y 5

- ◆ Para sombreretes sin ranura de lubricación
- ◆ Para bloque motor con ranura de lubricación
- ◆ No intercambiar los semicojinetes usados (marcarlos)

- 65 Nm + 1/4 vuelta (90 °)

- ◆ Sustituir
- ◆ Para efectuar la medición del juego radial apretar al par de 65 Nm, pero no reapretar

- Sombreretes

- ◆ Sombrerete 1: Lado de la polea
- ◆ Sombrerete 3 con rebajes para arandelas de ataque
- ◆ Deben coincidir las pestañas de los semicojinetes del bloque motor y de los sombreretes

- Semicojinete 3

- ◆ Para sombrerete sin ranura de lubricación
- ◆ Para bloque motor con ranura de lubricación

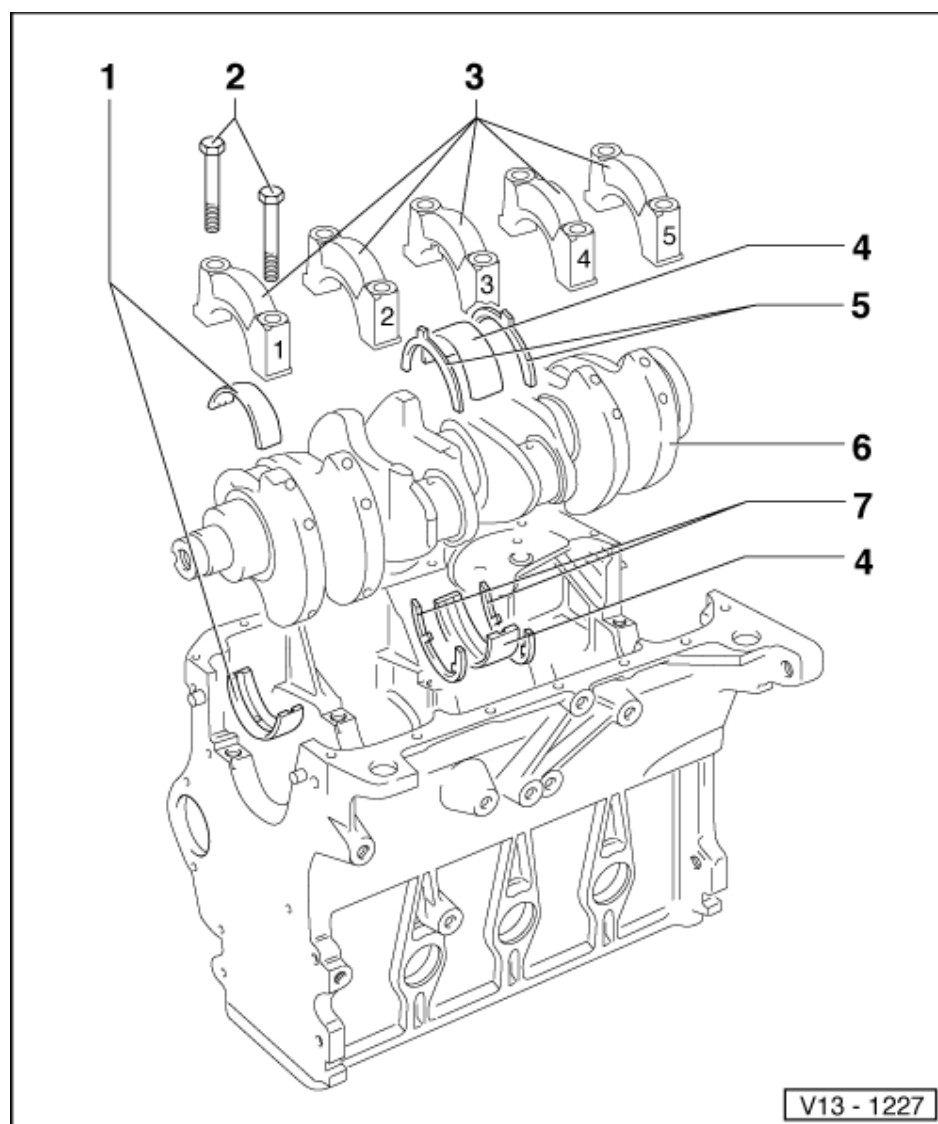

- Arandela de ataque
 - ◆ Para sombrerete 3
 - ◆ Observar la fijación
- Cigüeñal
 - ◆ Juego axial, nuevo: 0,07...0,17 mm
Límite de desgaste: 0,37 mm
 - ◆ Medir el juego radial con Plastigage
Nuevo: 0,03...0,08 mm
Límite de desgaste: 0,17 mm
 - ◆ Al medir el juego radial no girar el cigüeñal
 - ◆ Cotas del cigüeñal => página [13-38](#)
- Arandela de ataque
 - ◆ Para bloque motor, cojinete 3

